

Manuel du propriétaire

Carte de relais I/O programmable

Modèles: RELAYIOCARD



1. Introduction	10
1.1 Définition produit	10
1.2 Contenu de l'emballage	10
2. Installation et configuration	10
2.1 Configuration requise	10
2.2 Configuration des communications	10
2.3 Configuration	11
3. Spécifications	12
English	1
Español	5

L'utilisation de cet appareil dans des applications de maintien des fonctions vitales, où son dysfonctionnement pourrait causer l'arrêt d'équipements de réanimation ou affecter de manière importante leur utilisation sûre ou leur efficacité, n'est pas recommandée. N'utilisez pas cet appareil en présence de gaz anesthésiques inflammables mélangés à de l'air, de l'oxygène ou de l'oxyde de diazote.



Siège social mondial de Tripp Lite
1111 W. 35th Street, Chicago, IL 60609 USA
(773) 869-1234 • www.tripplite.com

1. Introduction

1.1 Définition produit

Le dispositif RELAYIOCARD est un système de gestion UPS programmable comportant:

- 6 contacts de relais de sortie programmables
- Ouverture normale et fermeture normale configurables pour chaque contact de relais
- Temporisation d'arrêt UPS configurable
- Signal d'entrée configurable pour l'arrêt UPS ou le test de batterie

Le dispositif RELAYIOCARD vous permet de:

- Surveiller le statut et les événements UPS
- Effectuer des arrêts de système et des tests de batterie à distance

1.2 Contenu de l'emballage

Cet emballage contient:

- RELAYIOCARD
- Câble de configuration
- Plaques frontales
- Manuel du propriétaire

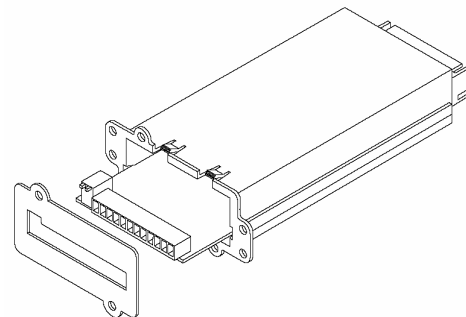

2. Installation et configuration

2.1 Configuration requise

Le dispositif RELAYIOCARD est homologué pour tous les systèmes UPS Tripp Lite SmartOnline™ et quelques systèmes UPS SmartPro™ tels que SMART1050SLT, SMART1500SLT, SMART2200RMXL2U, SMX1050SLT, SMX1500SLT, SMART3000SLT, SMART2200SLT, SM2200RMNAFTA, SMART2600RM2U, SMART3000RM2U, SMART1500CRMXL, SMART1500SLTXL, SMART750XL_a, SMX3000XLRT2U et SMX2200XLRT2U. Les systèmes compatibles doivent avoir un protocole UPS 3008 ou plus.

Pour déterminer votre protocole UPS:

1. Ouvrez le logiciel PowerAlert de Tripp Lite.
2. Cliquez sur le bouton « Misc » dans le menu principal de la console PowerAlert.
3. Visualisez la variable du protocole.

2.2 Configuration des communications

1. Connectez Tx à pin 2, Rx à pin 3 et GND-C à pin 5 du port RS232 de votre PC.
2. Dans l'environnement Windows, lancez le programme Hyper Terminal, puis ouvrez le port COM spécifié..
3. Réglez les propriétés suivantes – Baud rate (vitesse de transmission): 2400, Bit de données: 8, Parité: Aucun, Bit d'arrêt: 1, Flow Control: Aucun.

2. Installation et configuration *(continued)*

2.3 Configuration

1. Appuyez sur **Enter** pour ouvrir le menu principal de RELAYIOCARD. Appuyez sur **1** pour configurer l'événement alarme pour R1~R6.

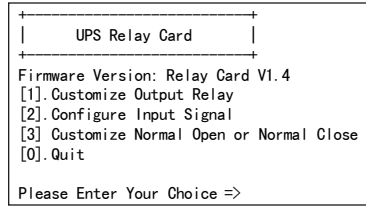

2. Remarque Les contacts R1~R6 peuvent être configurés pour des événements de puissance variés.

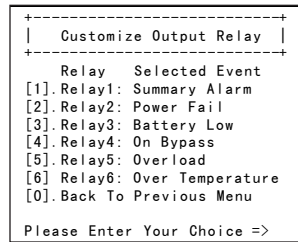

3. Appuyez sur **2** pour configurer le signal d'entrée.

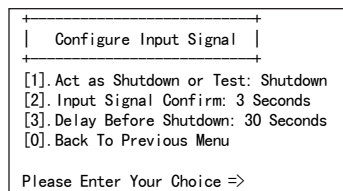

Dans ce menu, le signal d'entrée peut être redéfini en tant que signal d'arrêt UPS ou un signal de test de batterie. La temporisation de l'arrêt UPS peut être réglée pour un maximum de 9999 secondes.

4. Appuyez sur **3** pour configurer l'ouverture normale ou la fermeture normale pour chaque relais.

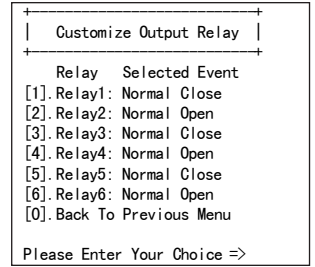

Once the configuration is complete, SW2 doit être mis dans la position ON (allumé) pour appliquer les nouveaux paramètres. Pour retourner aux paramètres par défaut automatiquement, mettez SW2 dans la position OFF (éteint).

5. Appuyez sur **0** pour quitter la session de configuration. Lorsque le système vous demande de sauvegarder vos paramètres, appuyez sur **Y** pour sauvegarder ou sur **N** pour ignorer.

Exemple d'application

En utilisant les paramètres par défaut, mettez SW1 et SW2 dans la position OFF. Appliquez 12 VCC au contact commun et connectez les voyants lumineux aux terminaux R1~R6. Installez un bouton poussoir du contact commun sur le terminal d'entrée. Appuyez sur le bouton pour au moins 3 secondes pour arrêter le UPS à distance.

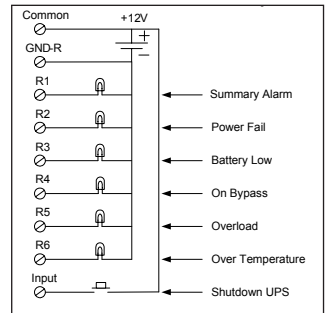

3. Spécifications

Spécifications techniques

Taille	130 x 60 mm
Poids	200g
Température de fonctionnement	0 ~ 40° C
Humidité de fonctionnement	10 ~ 80%
Puissance d'alimentation	8~20VCC
Puissance absorbée	1,2 Watts

Intensité nominale de sortie

	Maximum	
	Tension continue	Courant continue
Entrée	24V	1A

Intensité nominale d'entrée

	Maximum	
	Tension continue	Courant continue
Entrée	24V	10mA

Circuit interne

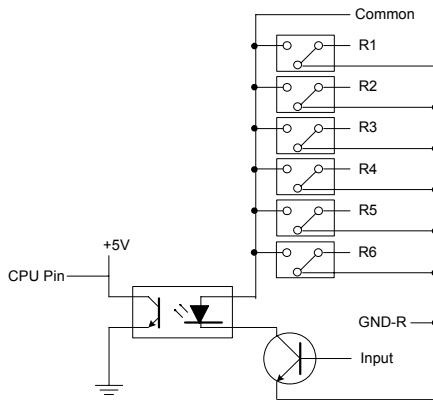

Schéma

OUTLINE

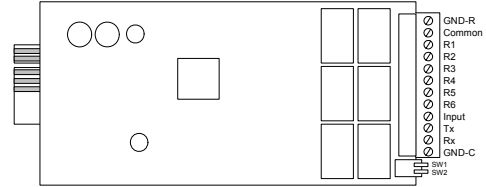

Pinout I/O

GND-R: Mise à la terre pour relais

Commun: 12~24VCC

Événement alarme par défaut

R1	Alarme de synthèse
R2	Coupage de courant
R3	Batterie faible
R4	Sur dérivation
R5	Surcharge
R6	Surtempérature

Entrée: Arrêt ou test de batterie à distance

Tx: Transmission vers PC, connexion au DB9-pin2

Rx: Réception à partir de PC, connexion au DB9-pin3

GND-C: Mise à la terre pour configuration des pins Tx et Rx

	OFF (défaut)	ON
SW1	Ouverture normale pour paramètres par défaut	Fermeture normale pour paramètres par défaut
SW2	Paramètres par défaut	Paramètres personnalisés



1111 W. 35th Street, Chicago, IL 60609 USA
+1.773.869.1234 • www.triplite.com