

Warranty

Registration:
register online today for
a chance to win a FREE Tripp Lite
product—www.tripplite.com/warranty



Owner's Manual

IDE-to-SATA Converter

Model: P936-000



Package Contents

- P936-000 IDE-to-Serial ATA (SATA) Converter
- Serial ATA (SATA) Cable – 7-pin/7-pin
- 4-Pin Power Splitter Cable
- Owner's Manual

Features

- Converts IDE Devices (Hard Drives, CD-ROMs, CD-RWs, DVD-ROMs) to Serial ATA Connections
- Serial ATA (SATA) version 1.0 compliant
- Supports UDMA data transfer rates of up to 150 Mbps
- Supports ATAPI Packet command set
- Supports any operating system when a PC with available Ultra ATA hard disk (IDE) and available Serial ATA Host Port are used
- Supports hot-plugging

TRIPP·LITE

1111 W. 35th Street, Chicago, IL 60609 USA
www.tripplite.com/support

Installation

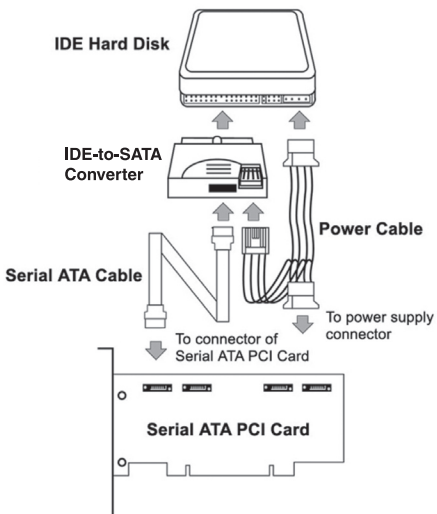

1. Connect the included Serial ATA (SATA) cable between the SATA controller and the 7-pin SATA port on the P936-000.
2. Connect the included 4-pin power splitter cable to the mini 4-pin connector on the P936-000. Connect the other two 4-pin connectors to the corresponding ports on the IDE hard disk and the SATA controller.
Note: The IDE hard disk must be switched to master mode.
3. Connect the IDE connector on the P936-000 to the IDE hard disk.

Lifetime Limited Warranty

Seller warrants this product, if used in accordance with all applicable instructions, to be free from original defects in material and workmanship for its lifetime. If the product should prove defective in material or workmanship within that period, Seller will repair or replace the product, in its sole discretion. Service under this Warranty can only be obtained by your delivering or shipping the product (with all shipping or delivery charges prepaid) to: Tripp Lite, 1111 W. 35th St., Chicago, IL 60609. Seller will pay return shipping charges. Please visit www.triplite.com/support before returning any product for service.

THIS WARRANTY DOES NOT APPLY TO NORMAL WEAR OR TO DAMAGE RESULTING FROM ACCIDENT, MISUSE, ABUSE OR NEGLIGENCE. SELLER MAKES NO EXPRESS WARRANTIES OTHER THAN THE WARRANTY EXPRESSLY SET FORTH HEREIN. EXCEPT TO THE EXTENT PROHIBITED BY APPLICABLE LAW, ALL IMPLIED WARRANTIES, INCLUDING ALL WARRANTIES OF MERCHANTABILITY OR FITNESS, ARE LIMITED IN DURATION TO THE WARRANTY PERIOD SET FORTH ABOVE; AND THIS WARRANTY EXPRESSLY EXCLUDES ALL INCIDENTAL AND CONSEQUENTIAL DAMAGES. (Some states do not allow limitations on how long an implied warranty lasts, and some states do not allow the exclusion or limitation of incidental or consequential damages, so the above limitations or exclusions may not apply to you. This Warranty gives you specific legal rights, and you may have other rights which vary from jurisdiction to jurisdiction.)

TRIPP LITE; 1111 35th St.; Chicago, IL 60609

WARNING: The individual user should take care to determine prior to use whether this device is suitable, adequate or safe for the use intended. Since individual applications are subject to great variation, the manufacturer makes no representation or warranty as to the suitability or fitness of these devices for any specific application.

WARRANTY REGISTRATION

Visit www.triplite.com/warranty today to register the warranty for your new Tripp Lite product. You'll be automatically entered into a drawing for a chance to win a FREE Tripp Lite product!*

* No purchase necessary. Void where prohibited. Some restrictions apply. See website for details.

WARNING!

Use of this equipment in life support applications where failure of this equipment can reasonably be expected to cause the failure of the life support equipment or to significantly affect its safety or effectiveness is not recommended. Do not use this equipment in the presence of a flammable anesthetic mixture with air, oxygen or nitrous oxide.

**WEEE Compliance Information for Tripp Lite Customers and Recyclers
(European Union)**

Under the Waste Electrical and Electronic Equipment (WEEE) Directive and implementing regulations, when customers buy new electrical and electronic equipment from Tripp Lite they are entitled to:

- Send old equipment for recycling on a one-for-one, like-for-like basis (this varies depending on the country)
- Send the new equipment back for recycling when this ultimately becomes waste

Tripp Lite follows a policy of continuous improvement. Product specifications are subject to change without notice.



1111 W. 35th Street, Chicago, IL 60609 USA
www.tripplite.com/support

200908081 • 932917-EN

Manual del propietario

Convertidor IDE-a-SATA

Modelo: P936-000



Contenidos del paquete

- Convertidor P936-000 IDE-a-Serial ATA (SATA)
- Cable Serial ATA (SATA) – 7 clavijas/7 clavijas
- Cable de alimentación divisor de 4 clavijas
- Manual del propietario

Características

- Convierte dispositivos IDE (discos duros, CD-ROM, CD-RW, DVD-ROM) a conexiones Serial ATA
- Compatible con Serial ATA (SATA) versión 1.0
- Soporta velocidades de transferencia de datos UDMA de hasta 150 Mbps
- Soporta conjunto de comandos de paquete ATAPI
- Soporta cualquier sistema operativo cuando se usa una computadora con disco duro Ultra ATA (IDE) y puerto anfitrión Serial ATA disponibles
- Soporta conexión instantánea



1111 W. 35th Street, Chicago, IL 60609 USA
www.tripplite.com/support

Instalación

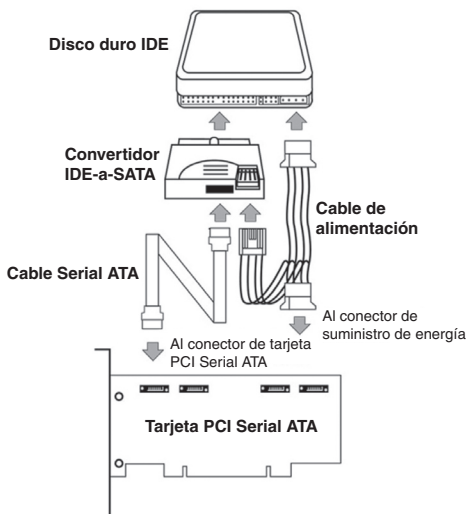

1. Conecte el cable Serial ATA (SATA) incluido entre el controlador a SATA y el puerto SATA de 7 clavijas en el P936-000.
2. Conecte el cable de alimentación divisor de 4 clavijas al mini conector de 4 clavijas en el P936-000. Conecte los otros dos conectores de 4 clavijas a los puertos correspondientes en el disco duro IDE y el controlador SATA.

Nota: El disco duro IDE tiene que estar conmutado en modo master.

3. Conecte el conector IDE del P936-000 al disco duro IDE.

Garantía limitada de por vida.

El vendedor garantiza que este producto no tiene defectos originales de materiales ni de mano de obra de por vida si se utiliza de acuerdo con todas las instrucciones correspondientes. En caso de demostrarse dentro de ese período que el producto tiene defectos de materiales o de mano de obra, el vendedor lo reparará o reemplazará a su exclusiva discreción. El servicio técnico bajo esta garantía solo puede ser obtenido si usted entrega o envía el producto (con todos los cargos de envío o entrega prepagos) a: Tripp Lite, 1111 W. 35th St., Chicago, IL 60609. El vendedor abonará los cargos de envío de devolución. Ingrese en www.tripplite.com support antes de devolver cualquier producto para servicio técnico.

ESTA GARANTÍA NO CUBRE EL DESGASTE NORMAL NI LOS DAÑOS CAUSADOS POR ACCIDENTES, MAL USO, ABUSO O NEGLIGENCIA. EL VENDEDOR NO OFRECE NINGUNA GARANTÍA EXPRESA QUE NO SEA LA ESTABLECIDA EXPRESAMENTE EN EL PRESENTE DOCUMENTO. EXCEPTO EN LA MEDIDA EN QUE LO PROHIBAN LAS LEYES APLICABLES, LA DURACIÓN DE TODAS LAS GARANTÍAS IMPLÍCITAS, INCLUIDAS LAS DE COMERCIABILIDAD O APTITUD, SE LIMITA AL PERÍODO DE GARANTÍA ANTES MENCIONADO Y ESTA GARANTÍA EXCLUYE EXPRESAMENTE TODOS LOS DAÑOS INCIDENTALES E INDIRECTOS. (Algunos Estados no permiten las limitaciones a la duración de una garantía implícita y algunos Estados no permiten la exclusión o limitación de los daños incidentales o indirectos, de modo que las limitaciones o exclusiones antes mencionadas pueden no corresponder en su caso. Esta garantía le otorga derechos legales específicos y usted puede tener otros derechos que varían de una jurisdicción a otra).

TRIPP LITE; 1111 W. 35th St.; Chicago, IL 60609

ADVERTENCIA: Antes de usar este dispositivo, cada usuario debe ocuparse de determinar si es apto, adecuado o seguro para el uso que pretende darle. Dado que las aplicaciones individuales están sujetas a diversas variaciones, el fabricante no representa ni garantiza la idoneidad o condición de estos dispositivos para cualquier aplicación específica.

¡ADVERTENCIA!

El uso de este equipo en aplicaciones de soporte de vida en donde la falla de este equipo pueda razonablemente hacer suponer que causará fallas en el equipo de soporte de vida o afecte significativamente su seguridad o efectividad, no está recomendado. No use este equipo en la presencia de una mezcla anestésica inflamable con aire, oxígeno u óxido nítrico.

Información de sobre Cumplimiento de la WEEE para Clientes de Tripp Lite y Recicladores (Unión Europea)

Según la Directiva de Residuos de Aparatos Eléctricos y Electrónicos (Waste Electrical and Electronic Equipment, WEEE) y sus reglamentos, cuando los clientes compran nuevos equipos eléctricos y electrónicos a Tripp Lite, tienen derecho a:

- Enviar equipos antiguos para reciclaje según una base de uno por uno, entre productos similares (esto varía dependiendo del país)
- Enviar el equipo nuevo de vuelta para reciclaje cuando este se convierta finalmente en desecho

Tripp Lite tiene una política de mejoramiento continuo. Las especificaciones están sujetas a cambio sin previo aviso.



1111 W. 35th Street, Chicago, IL 60609 USA
www.tripplite.com/support

200908081 • 932917-SP

Manuel du propriétaire

Convertisseur IDE à SATA

Modèle : P936-000



Contenu de l'emballage

- Convertisseur P936-000 IDE à ATA série (SATA)
- Câble ATA série (SATA) – 7 broches/7 broches
- Câble séparateur d'alimentation à 4 broches
- Manuel de l'utilisateur

Caractéristiques

- Convertit les connexions de périphériques IDE (disque dur, CD-ROM, CD-RW, DVD-ROM) vers des connexions ATA série
- Compatible ATA série (SATA) version 1.0
- Prend en charge des débits de transfert de données UDMA à une vitesse allant jusqu'à 150 Mb/s
- Prend en charge le jeu de commandes ATAPI
- Prend en charge n'importe quel système d'exploitation pour PC équipé d'un disque dur Ultra ADA (IDE) et d'un port hôte ATA série
- Prend en charge le branchement à chaud



1111 W. 35th Street, Chicago, IL 60609 USA
www.tripplite.com/support

Installation

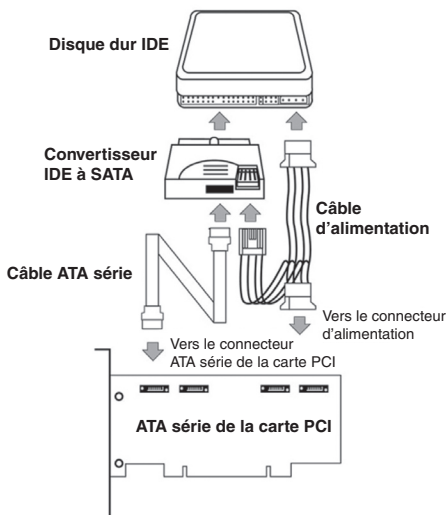

1. Branchez le câble ATA série (SATA) fourni entre le contrôleur SATA et le port SATA à 7 broches du convertisseur P936-000.
2. Branchez le câble séparateur d'alimentation à 4 broches fourni dans le mini connecteur à 4 broches du convertisseur P936-000. Branchez les deux autres connecteurs à 4 broches dans les ports correspondants du disque dur IDE et du contrôleur SATA.

Remarque : Le disque dur IDE doit être configuré en mode maître.

3. Branchez le connecteur IDE du convertisseur P936-000 au disque dur IDE.

Garantie limitée à vie

Le Vendeur garantit ce produit à vie, s'il est utilisé conformément aux instructions applicables, contre tout défaut de matière ou de main-d'œuvre. Si ce produit présente un défaut de matière ou de main-d'œuvre pendant cette période, le Vendeur s'engage à le réparer ou à le remplacer, à sa seule discrétion. La réparation dans le cadre de la présente garantie ne peut être obtenue qu'en livrant ou en expédiant le produit (tous les frais d'expédition ou de livraison payés d'avance) à : Tripp Lite, 1111 W. 35th St., Chicago, IL 60609, USA. Le Vendeur s'engage à payer les frais d'expédition pour le renvoi du produit. Veuillez visiter le site www.tripplite.com/support avant de retourner un appareil pour obtenir une réparation.

LA PRÉSENTE GARANTIE NE S'APPLIQUE PAS À L'USURE NORMALE OU AUX DOMMAGES RÉSULTANT D'UN ACCIDENT, D'UN MAUVAIS USAGE, OU D'UNE NÉGLIGENCE. LE VENDEUR N'ACCORDE AUCUNE AUTRE GARANTIE EXPRESSE QUE CELLE MENTIONNÉE EXPRESSÉMENT DANS LA PRÉSENTE. DANS LES LIMITES AUTORISÉES PAR LA LOI LOCALE, TOUTES LES GARANTIES IMPLICITES, Y COMPRIS LES GARANTIES DE QUALITÉ MARCHANDE OU D'ADÉQUATION À UN USAGE PARTICULIER, SONT LIMITÉS À LA DURÉE DE LA PÉRIODE DE GARANTIE SUSMENTIONNÉE. LA PRÉSENTE GARANTIE EXCLUT EXPRESSÉMENT TOUS LES DOMMAGES FORTUITS ET INDIRECTS. (Certaines juridictions n'autorisent pas de limitation de la durée de la garantie implicite et d'autres l'exclusion ou la limitation des dommages fortuits ou indirects, les limitations et exclusions mentionnées ci-dessus peuvent ne pas s'appliquer à votre cas. La présente garantie vous confère des droits légaux spécifiques et vous pouvez jouir d'autres droits qui varient d'une juridiction à une autre.)

TRIPP LITE; 1111 35th St.; Chicago, IL 60609, États-Unis

AVERTISSEMENT : L'utilisateur doit déterminer, avant tout usage de l'appareil, si ce dernier est adapté, adéquat et sécuritaire à l'emploi prévu. Comme les applications individuelles peuvent différer considérablement les unes des autres, le fabricant ne fait aucune déclaration ni n'accorde aucune garantie quant à l'adéquation de cet appareil à une application spécifique.

AVERTISSEMENT!

Il est déconseillé d'utiliser cet équipement dans des applications médicales où une panne de cet équipement pourrait normalement provoquer la panne de l'équipement de survie ou altérer notablement sa sécurité ou son efficacité. Ne pas utiliser cet équipement en présence d'un mélange anesthésique inflammable avec de l'air, de l'oxygène ou de l'oxyde nitreux.

**L'information de conformité WEEE pour les clients de Tripp Lite et recycleurs
(Union européenne)**

Sous les directives et règlements de déchet d'équipements électrique et électronique (Waste Electrical and Electronic Equipment, WEEE), lorsque les clients achètent le matériel électrique et électronique neuf de Tripp Lite ils sont autorisés à :

- Envoyer le vieux matériel pour le recyclage sur une base de un-contre-un et en nature (ceci varie selon le pays)
- Renvoyer le matériel neuf pour recyclage quand ceci devient éventuellement un rebut

La politique de Tripp Lite est celle d'une amélioration continue. Les spécifications peuvent être modifiées sans préavis.



1111 W. 35th Street, Chicago, IL 60609 USA
www.tripplite.com/support

200908081 • 932917-FR